

# ATM - Abri de Transition de Mobilité



## L'Abri de Transition de Mobilité

A la manière d'un parking relais entre voiture et tramway, l'ATM (Abri de Transition de Mobilité) est un abri deux-roues qui permet de faire un trajet entre son domicile et le centre-ville, entre son bureau et l'arrêt de métro le plus proche, entre chez soi et son école...

Permettant de ranger et sécuriser son vélo tout en proposant une zone d'attente, de transition, il laisse également la possibilité à l'utilisateur de s'appuyer, s'adosser, ranger ses affaires dans son sac ou s'abriter d'une averse passagère.

Constitué principalement d'une structure en acier, il est pourvu d'une couverture renforcée en toile polyester enduit PVC, limitant les actions de vandalisme.

L'ensemble est allégé et son design s'intègre dans l'espace urbain avec élégance.

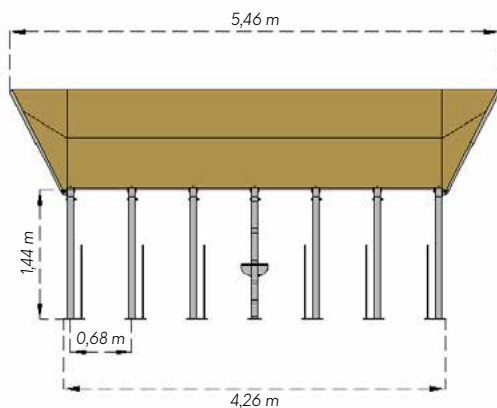
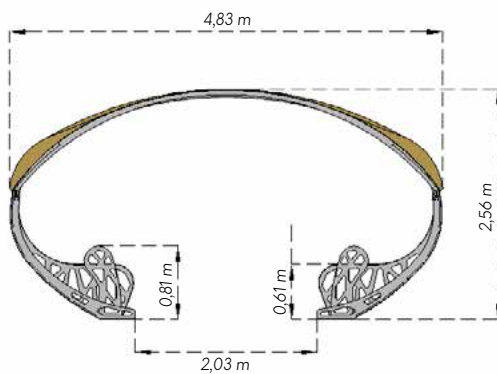

## Spécificités

- Structure : 12 ranges vélos + 2 assises pour piétons
- Chaque range vélos est conçu de manière à fixer un antivol et équipé d'un système anti-recul du vélo
- Tendeurs de toile tout le long de la toiture
- Casquette de protection à chaque extrémité de l'abri
- A assembler à l'installation
- Pose sur platines (fixations en option)

## Options et Accessoires

- Goujons expansifs

